

Getriebegehäuse



Bild-Nr.	Bestellnummer	Benennung	Anzahl	Gramm	
	03 210 01 03	Getriebe vollst. 6:29 (für N 308)	1	170000	
	03 210 01 21	Getriebe vollst. 7:34 (für N 308)	1	170000	
	03 210 01 11	Getriebe vollst. 8:31 (für N 308)	1	170000	
	03 210 05 01	Getriebe vollst. 6:29 mit Zwischengehäuse und Mähantrieb (für L 308)	1	230000	
	03 210 05 20	Getriebe vollst. 7:34 mit Zwischengehäuse und Mähantrieb (für L 308)	1	230000	
	03 210 05 10	Getriebe vollst. 8:31 mit Zwischengehäuse und Mähantrieb (für L 308)	1	230000	
1*	03 211 01 06	Getriebegehäuse (ab Getriebe ZF Nr. 9467 und Getrag Nr. 20 888)	1	102000	
**	03 211 01 05	Getriebegehäuse (ab Getriebe ZF Nr. 7001-9466 und Getrag Nr. 20 000 - 20 887)	1	100000	
	03 211 01 04	Getriebegehäuse (bis Getriebe ZF Nr. 7000 und Getrag Nr. 19 999)	1	104200	
	03 211 01 03	Getriebegehäuse (zu Motor mit 12 mm Stehbolzen)	1	106400	
2	05 210 19 05	Ölmeßstab	1	250	
3	00 992 42 00	Verschußdeckel (für N 308)	1	6	
4	03 211 82 00	Dichtung	1	20	
5	03 211 29 00	Deckel	1	3570	
6	00 992 40 00	Verschußstopfen	1	15	
7	00 339 30 02	Bedienungsschild für Zapfwelle	1	2	
8	40 807	Federring A 12	DIN 127	10	4
9	45 424	Sechskantschraube M 12x35	DIN 931-8G	10	45
10	45 790	Stiftschraube M 12x35	DIN 939-10K	16	40
11	45 792	Stiftschraube M 12x45	DIN 939-5D	2	45
13	45 122	Verschußschraube M 16x1,5	DIN 909-4D	2	15
14	46 326	Kegelwulstschmierkopf AM 10x1	DIN 71 412	2	7
15	45 788	Stiftschraube M 12x30	DIN 939-5D	2	30
16	43 378	Dichtring A 30x36	DIN 7603	1	4
17	40 173	Sechskantmutter M 16	DIN 934-5S	8	30
18	40 810	Federring A 16	DIN 127	8	5
19	41 511	Halbrundniet 4x6	DIN 660	2	1
20	00 992 42 05	Verschußdeckel 54 φ	DIN 443 (für L 308)	1	70
21	46 075	Verschußdeckel 30 φ	DIN 443 (für L 308)	1	30

* Mit größerem Lager für Wegzapfwelle ** Mit schnellerem Rückwärtsgang
Achtung! Folgende A 133 Schlepper sind mit der Getriebe-Type ZF-A 15 ausgestattet:
ab Schlepper Nr. 4704, 4710, 4713, 4832, 4885, 4971, 4974, 4981, 4986, 5019, 5023, 5061,
5065, 5069, 5075, 5080, 5084, 5091, 5101, 5111, 5119, 5156. Hierzu ist die Ersatzteilliste für
Getriebe A 15 der Zahnradfabrik Passau GmbH in Passau, Grubenweg, erforderlich.

Zwischengehäuse

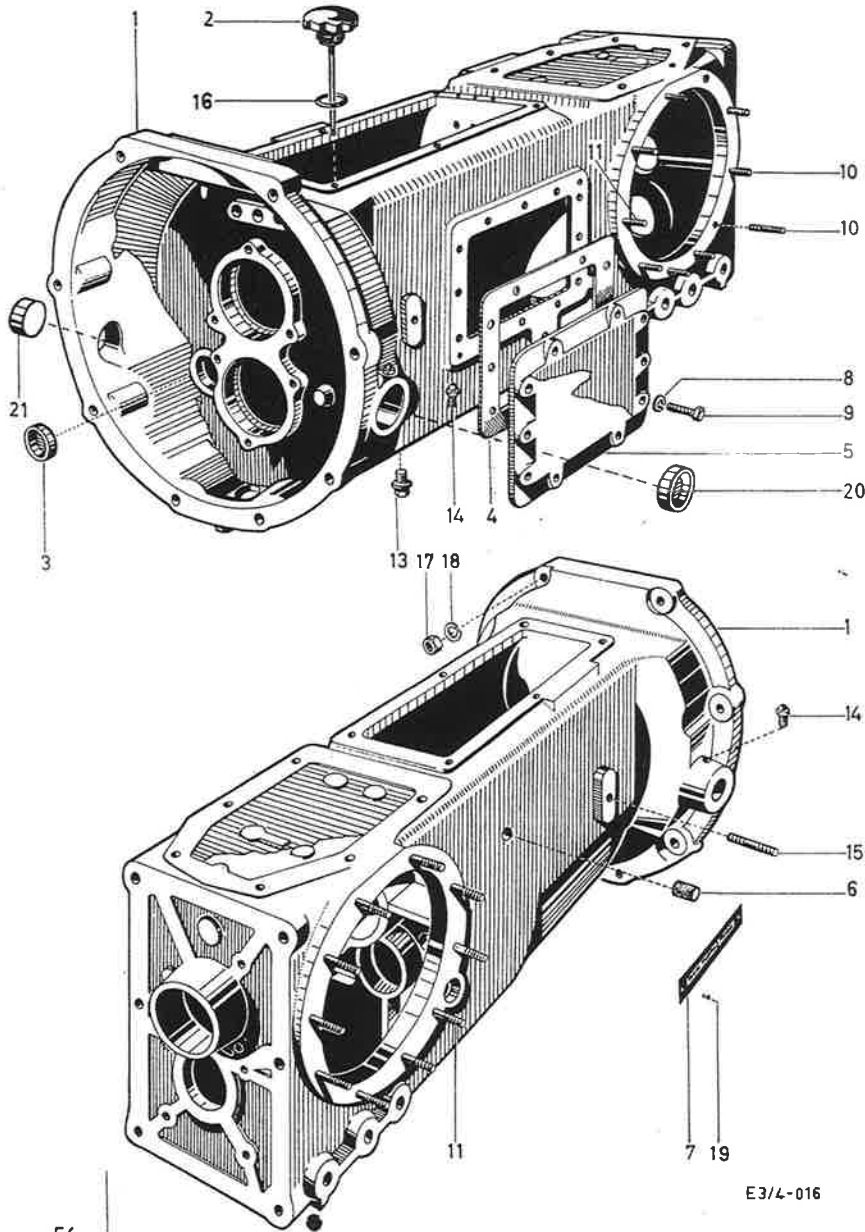

Bild-Nr.	Bestellnummer	Benennung	Anzahl	Gramm
1	03 211 02 00	Zwischengehäuse	1	51600
2	45 807	Stiftschraube M 16x45	8	90
3	45 766	Stiftschraube M 8x20	4	10
4	41 395	Zylinderstift 13 m 6x35	1	8
5	45 122	Verschlußschraube M 16x1,5	1	12
6	46 083	Verschlußdeckel 28	2	20
7	43 021	Radialdichtring 25x40x10 B 3	1	22
8	03 212 03 20	Hohlwelle	1	1700
9	00 992 51 29	Distanzrohr	1	170
10	47 040	Ringrillennlager 6209	1	407
11	03 212 55 00	Dichtringhalter	1	120
12	43 155	Radialdichtring 33x50x10 B 2 Fg.	1	28
13	00 991 69 92	Distanzring	1	50
14	47 041	Ringrillennlager 6210	2	463
15	03 210 16 00	Deckel	1	830
16	43 076	Radialdichtring 50x70x10 B 3	1	50
17	03 211 81 00	Dichtung	1	3
18	45 380	Sechskantschraube M 8x22	6	14
19	40 805	Federring A 8	19	2
20	46 326	Kegelwulstschmierkopf AM 10x1	2	7
21	03 212 12 00	Stirnrad	1	2650
22	03 211 31 40	Deckel	1	800
23	41 771	Sicherungsring 50x2	1	8
24	03 212 10 00	Welle für Mähantrieb	1	920
25	03 212 29 00	Scheibenrad	1	1090
26	41 764	Sicherungsring 32x1,5	3	3
27	47 021	Ringrillennlager 6005	1	80
28	03 211 31 00	Deckel für Mähantrieb	1	1120
29	47 038	Ringrillennlager 6207	1	288
30	41 785	Sicherungsring 72x2,5	1	20
31	43 151	Radialdichtring 45x65x12	1	52
32	00 993 12 36	Rundschnurring 29x3	1	1
33	03 212 54 10	Ring	1	80
34	03 212 44 00	Schaltwelle	1	300
35	03 212 80 00	Dichtung	1	4
36	40 164	Sechskantmutter M 8	4	6
37	03 214 30 00	Keilriemenscheibe	1	1900
38	00 994 01 02	Druckfeder	1	10
39	46 176	Kugel 10 φ	1	8
40	44 663	Sechskantschraube mit Zapfen AM 8x25	1	12

Zwischengehäuse

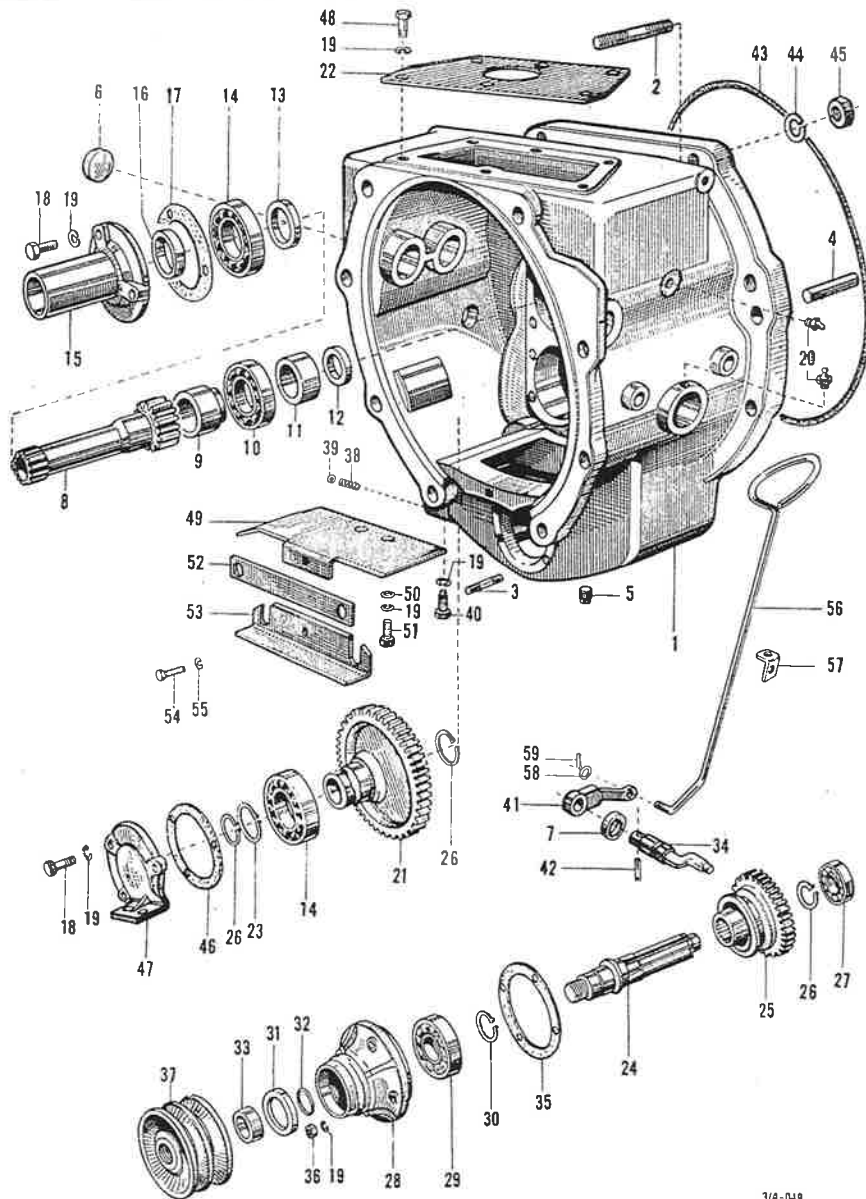
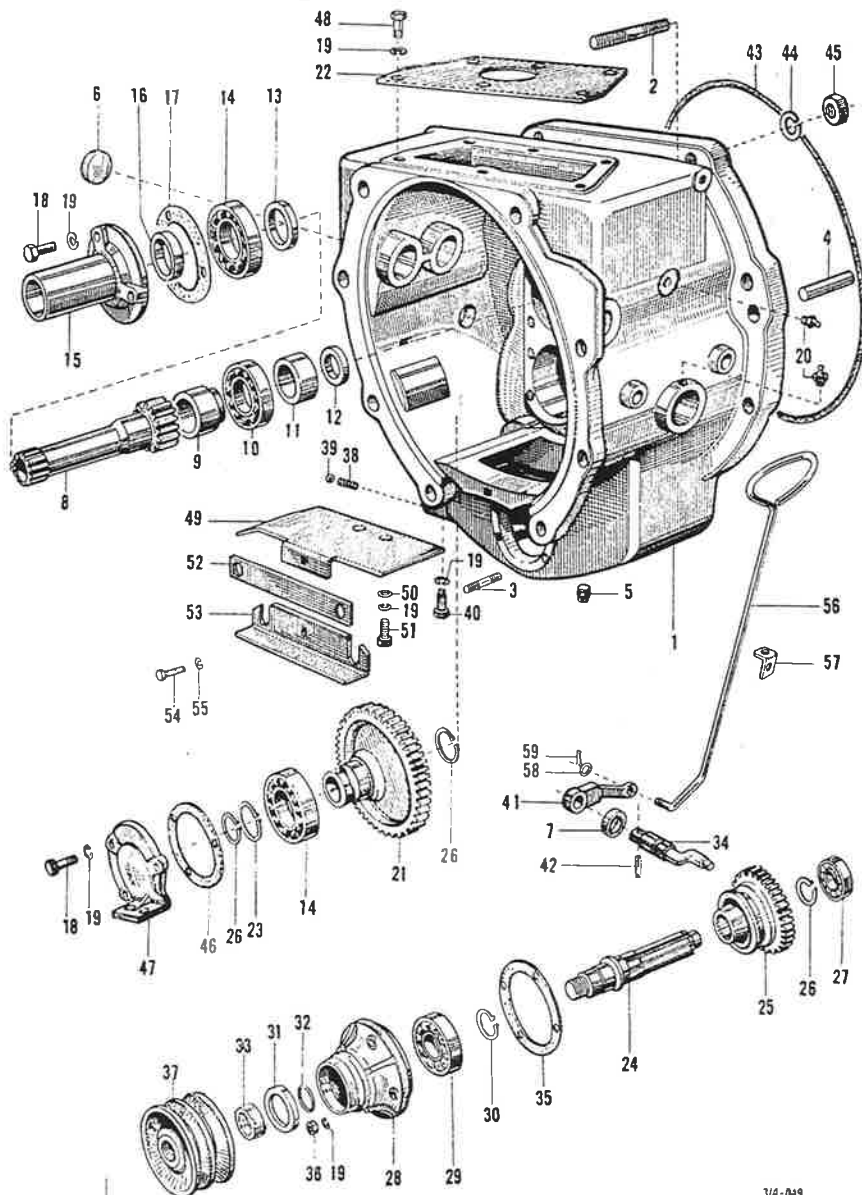

314-049

Bild-Nr.	Bestellnummer	Benennung	Anzahl	Gramm
41*	03 212 43 01	Schalthebel für Mähantrieb	1	290
42	42 188	Spannstift 8x36	1	9
43	00 993 12 72	Dichtring	1	20
44	40 810	Federring A 16	8	9
45	40 173	Sechskantmutter M 16	8	20
46	03 211 81 20	Dichtung	1	2
47	03 211 31 20	Deckel	1	950
48	45 624	Sechskantschraube M 8x18	6	13
49	03 214 43 00	Abdeckblech I	1	430
50	40 513	Scheibe 8,4	2	3
51	45 623	Sechskantschraube M 8x15	2	12
52	03 214 61 20	Sicherungsblech	1	2
53	03 214 43 20	Abdeckblech II	1	240
54	45 610	Sechskantschraube M 6x15	1	6
55	40 582	Federring A 6	1	1
56	03 213 41 00	Schaltstange	1	270
57	03 213 42 00	Halter	1	50
58	40 551	Scheibe 8	1	3
59	42 357	Splint 2x15	1	1

* ab Schlepper L 308 Nr. 11 620. Bei Anbau eines Raspe-Mähwerkes mit Hubzylinder, bis zu dieser Schlepper-Nummer ist der Schalthebel für Mähantrieb 03 212 4300 in 03 212 4301 auszutauschen.

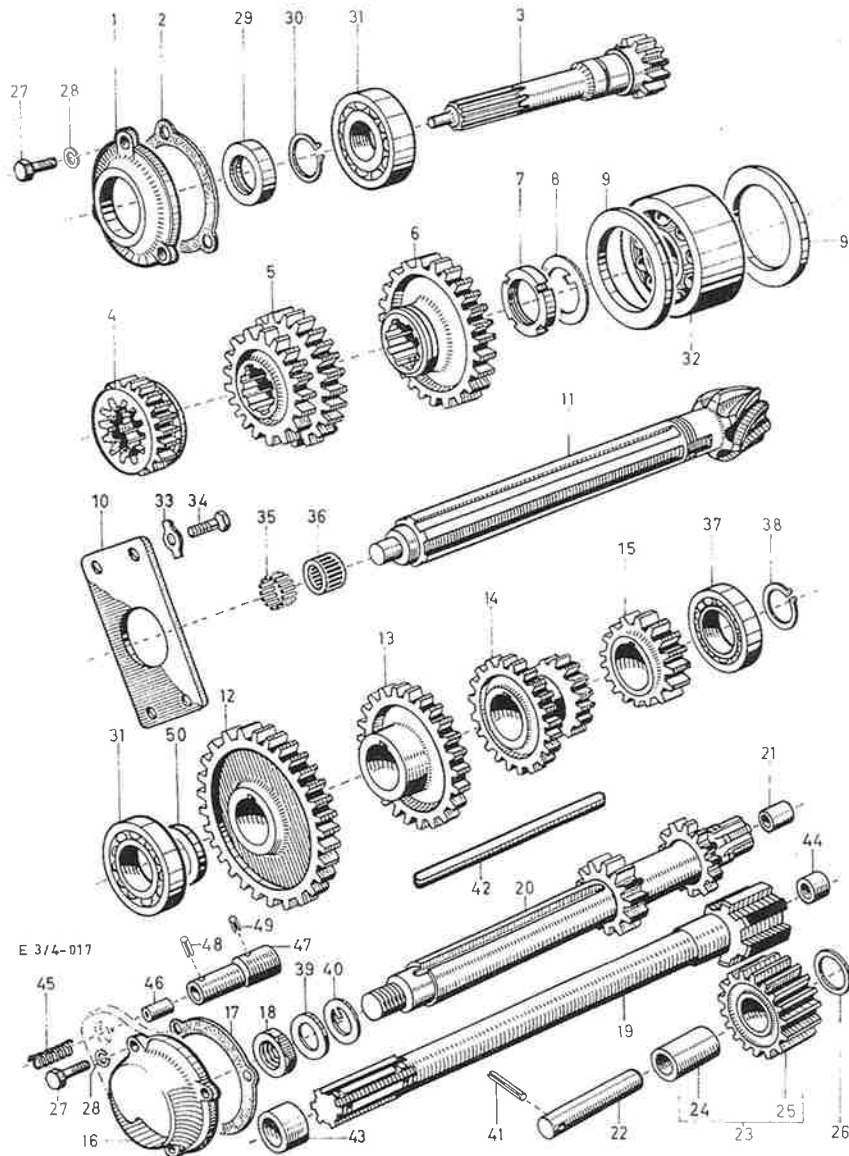

Antrieb (Haupt- und Vorgelegewelle)

Bild-Nr.	Bestellnummer	Benennung	Anzahl	Gramm
1*	05 211 04 03	Deckel	1	570
**	03 212 40 20	Deckel	1	340
2*	00 993 01 07	Dichtung	1	10
3*++++	03 212 01 02	Antriebswelle Z=16, Zahnrücken abgesetzt	1	1650
*	03 212 01 01	Antriebswelle Z=16, Zahnrücken durchgehend (bis Getriebe Nr. siehe Fußnote +++)	1	1650
*****	03 212 01 11	Antriebswelle Z=16	1	2750
**	03 212 01 10	Antriebswelle Z=16 (bis Getriebe Nr. s. Fußnote +++)	1	2750
4+++	05 212 25 02	Schiebedoppelrad 4. und 5. Gang Z=23/16	1	970
	05 212 25 01	Schiebedoppelrad 4. und 5. Gang Z=26/16 (bis Getriebe Nr. siehe Fußnote +++)	1	970
5+++	05 212 24 01	Schiebedoppelrad 2. und 3. Gang Z=33/41	1	2820
	05 212 24 00	Schiebedoppelrad 2. und 3. Gang Z=35/41 (bis Getriebe ZF Nr. 3741)	1	2820
6	05 212 23 00	Schieberad 1. Gang Z=48	1	2990
7	40 346	Nutmutter M 50x1,5	1	85
	00 991 21 00	Nutmutter	1	120
8	46 099	Sicherungsblech 50	1	15
9	00 991 70 12-16	Scheibe 109,5x80x0,05/0,1/0,2/0,5/2,7	n.B.	20
10	05 212 60 04	Deckscheibe (ab Getriebe ZF Nr. 9467 und Getrag Nr. 20 888)	1	1175
	05 212 60 02	Deckscheibe (bis Getriebe ZF Nr. 9466 und Getrag Nr. 20 887)	1	980
11x	03 212 02 23	Hauptwelle 6:29	1	4710
x	03 212 02 41	Hauptwelle 7:34	1	4720
x	03 212 09 22	Hauptwelle 8:31	1	4970
12*	05 212 15 03	Vorgelegerad Z=52 (ab Getriebe ZF Nr. 2445 und Getrag Nr. 11 157)	1	2500
*	05 212 15 02	Vorgelegerad Z=52 (bis Getriebe ZF Nr. 24444 und Getrag Nr. 11 156)	1	2210
**	03 212 15 00	Vorgelegerad Z=52	1	2300
13*++++	05 212 18 02	Vorgelegerad 4. Gang Z=44	1	1800
*	05 212 18 01	Vorgelegerad 4. Gang Z=42 (bis zum Einbau des Vorgelegerades 05 212 1802)	1	1800
*****	03 212 18 01	Vorgelegerad 4. Gang Z=44	1	2000
**	03 212 18 00	Vorgelegerad 4. Gang Z=42 (bis zum Einbau des Vorgelegerades 03 212 1801)	1	1680
14*+	05 212 17 10	Vorgelegedoppelrad 3. Gang Z=35	1	1650
*+++	05 212 17 02	Vorgelegedoppelrad 3. Gang Z=35	1	1400
**+	05 212 17 01	Vorgelegedoppelrad 3. Gang Z=33	1	1510

Typengleiche Teile bei: **SUPER N, B, L 308**
(A 133 - P 133)

Getriebe

Antrieb (Haupt- und Vorgelegewelle)



Bild-Nr.	Bestellnummer	Benennung	Anzahl	Gramm
*	05 212 17 00	Vorgelegerad 3. Gang Z=33 (bis Getriebe ZF Nr. 3741)	1	1335
**	03 212 17 00	Vorgelegerad 3. Gang Z=35	1	1260
15**	05 212 16 01	Vorgelegerad 2. Gang Z=27	1	960
*	05 212 16 00	Vorgelegerad 2. Gang Z=27 (bis Getriebe ZF Nr. 5451)	1	1030
16*	05 212 40 02	Deckel	1	575
**	03 212 40 01	Deckel	1	600
17	05 212 80 00	Dichtung	1	1
18*	00 991 20 16	Sechskantmutter M 30x1,5	1	90
**	40 358	Nutmutter M 46x1,5 DIN 1804	1	
19**	03 212 04 00	Zwischenwelle	1	2910
20**xx	05 212 03 09	Vorgelegewelle	1	4930
*xxx	05 212 03 08	Vorgelegewelle	1	5000
**	03 212 03 00	Vorgelegewelle (hohl)	1	1900
21*	00 992 55 02	Lagerbüchse	1	20
22xx	05 212 08 02	Rücklaufachse	1	485
*	05 212 08 01	Rücklaufachse (bis zum Einbau der Rücklaufachse 05 212 0802)	1	320
23xx	05 210 27 03	Rücklaufgrad vollst.	1	1150
*	05 210 27 02	Rücklaufgrad vollst. (bis zum Einbau des Rücklaufgrades 05 210 2703)	1	1110
24xx	00 992 55 26	Lagerbüchse	1	25
	05 212 4902	Lagerbüchse (bis zu Einbau der Lagerbüchse 00 992 5526)	1	30
25		Rücklaufgrad (kein Ersatzteil)	1	
26	00 991 65 29	Scheibe 30x20,2x0,5	n.B.	3
27	45 380	Sechskantschraube M 8x22 DIN 931-8G	6	15
28	40 805	Federring A 8 DIN 127	6	2
29*	43 055	Radialdichtring A 40x62x12 DIN 6503	1	55
30	41 767	Sicherungsring 40x1,75 DIN 471	1	5
31	47 061	Ringrillennlager 6308 DIN 625	2	630
**	47 041	Ringrillennlager 6210 DIN 625	1	450
32	47 016	Ringschräglager 3310 DIN 628	1	1920
33	46 007	Sicherungsblech 13 DIN 93	4	3
34	45 424	Sechskantschraube M 12x35 DIN 931-8G	4	45
35	46 191	Walze 4x16 DIN 5402	14	2
36	46 202	Walzenkranz 25x33x20 DIN 5407	1	40
37	47 168	Ringzylinderlager WUPL 45 DIN 5412	1	560
38	41 769	Sicherungsring 45x1,75 DIN 471	1	7
39*	40 536	Scheibe 31 DIN 125	1	80
40*	46 094	Sicherungsblech 30 DIN 462	1	8
**	46 109	Sicherungsblech 46 DIN 462	1	12

Typengleiche Teile bei: **SUPER N, B, L 308**
(A 133 - P 133)

Getriebe

Antrieb (Haupt- und Vorgelegewelle)

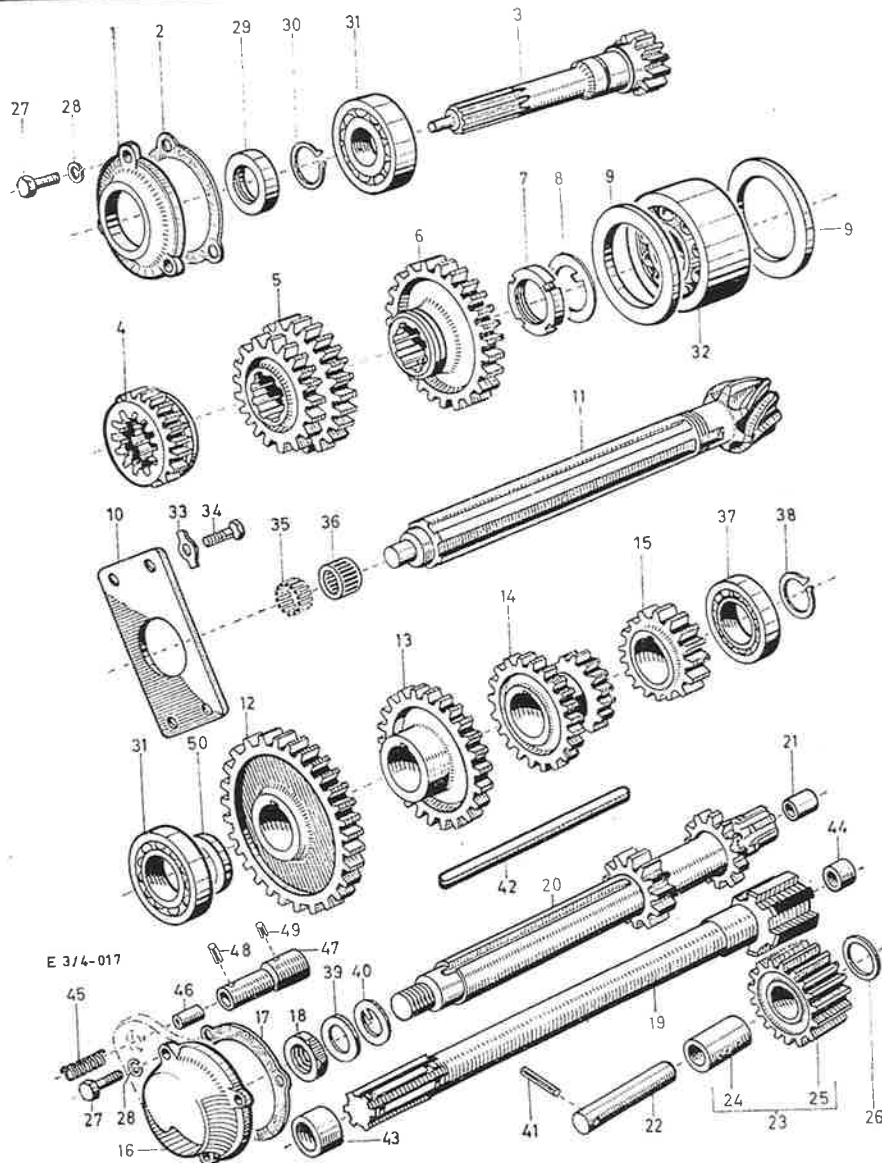
Bild-Nr.	Bestellnummer	Benennung	Anzahl	Gramm
41	42 119	Spannstift 8x40	1	3
42*	41 949	Paßfeder B 12x8x180	1	130
**	41 994	Paßfeder B 12x8x114	1	100
43**	00 994 33 08	Nadelkäfig K 32/13	1	8
44**	00 994 33 09	Nadellager NK 14/16	1	20
45**	00 994 01 68	Druckfeder	1	10
46**	03 212 72 01	Bremsbolzen	1	55
47**	03 212 73 00	Führungshülse	1	110
48**	42 031	Spannstift 4x20	1	2
49**	42 025	Spannstift 4x8	1	1
50**	00 991 70 28	Zwischenring	1	60

* nur für A 133, P 133, N 308

** nur für L 308

x nur als Triebsetz vollst. (Hauptwelle, Tellerrad, Triebbling) austauschbar.

xx ab Getriebe ZF Nr. 7001 und Getrag Nr. 3 20 000. Rückwärtsgang schneller: Einbau in Getrieben vor diesen Nummern ist nicht möglich.

xxx bis Getriebe ZF Nr. 7000 und Getrag Nr. 03 19 999. Bei Einbau bis Getriebe ZF Nr. 2692 werden zusätzlich 1 Sechskantmutter 00 991 2016, 1 Scheibe 31 DIN 125 40 536 und 1 Sicherungsblech 30 DIN 462/40 094 benötigt.

+ ab Getriebe ZF Nr. 5452. Zum Einbau des Kriechganges in Getrieben ZF Nr. 3742-5451 sind zusätzlich 1 Vorgelegedoppelrad 05 212 1710 Z=35 und 1 Vorgelegerad 05 212 1601 erforderlich.

** zum Einbau des Kriechganges bis Getriebe ZF Nr. 3741 sind 1 Vorgelegedoppelrad 05 212 1701 3. Gang Z=33 und 1 Vorgelegerad 05 212 1601 erforderlich.

+++ ab Getriebe ZF Nr. 3742. Geschwindigkeit im 3. Gang um 1 km erhöht. Einbau in Getrieben vor dieser Nummer ist satzweise möglich.

++++ Für N 308 ab Getriebe ZF Nr. 9172/03 und Getrag Nr. 3.20.780, für L 308 ab Getriebe Getrag Nr. 3 L-10 427. Geschwindigkeit im 4. Gang erhöht. Einbau in Getrieben vor diesen Nummern ist satzweise möglich. Zum Austauschset gehört die Schaltgabel 05 213 1803.

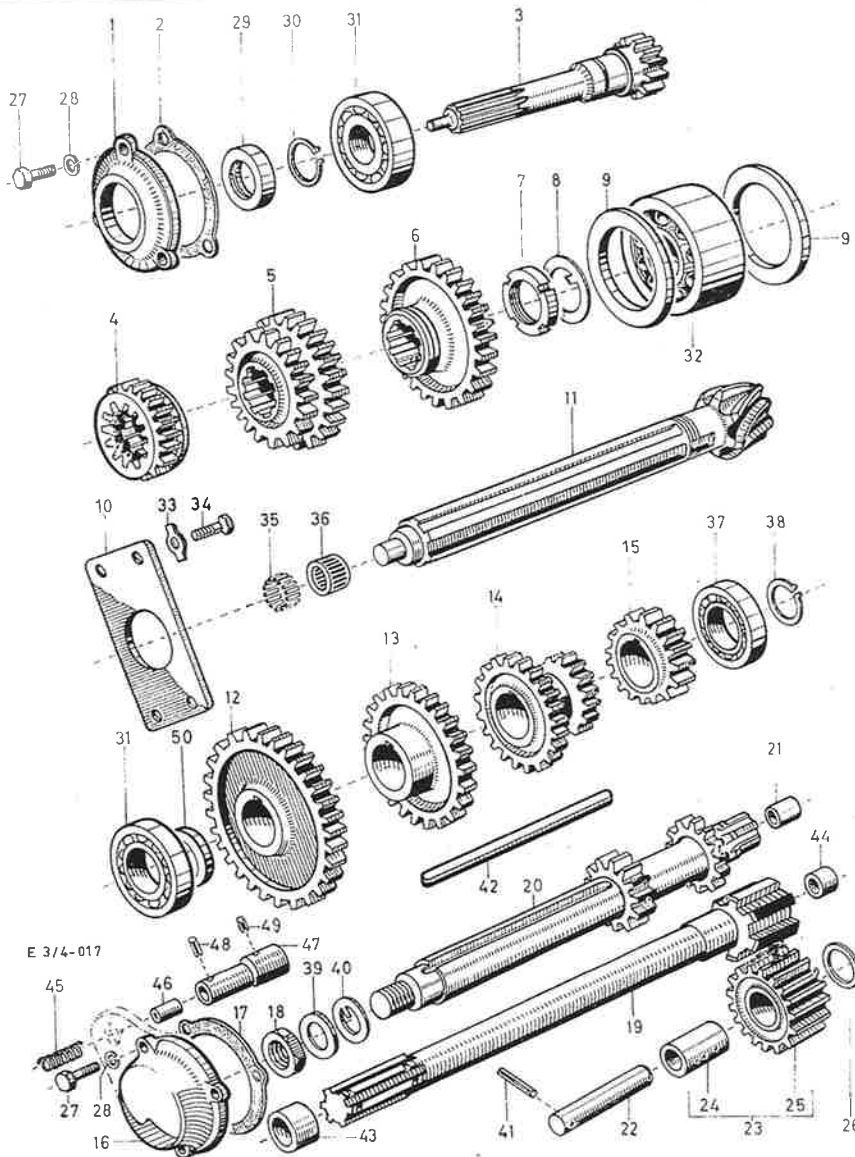

Getriebe

Typengleiche Teile bei: **SUPER N, B, L 308 MASTER N 408**
(A 133 - P 133) (A 144 - P 144)

Achsantrieb



Bild-Nr.	Bestellnummer	Benennung	Anzahl	Gramm
1*	03 250 30 81	Differentialgetriebe-Achsantrieb (Bild-Nr. 2-8, 10, 11) ..	1	14400
*	03 253 10 23	Tellerrad 6:29	1	7300
*	03 253 10 41	Tellerrad 7:34	1	7300
*	03 253 14 22	Tellerrad 8:31	1	6700
2**	03 250 41 01	Differentialgehäuse rechts, vollst.	1	5500
3+	03 253 11 10	Kegelrad groß	2	1600
++	03 253 11 00	Kegelrad groß	2	1600
4	03 253 07 01	Achse	2	395
5+	03 253 12 10	Kegelrad klein	4	275
++	03 253 12 02	Kegelrad klein	4	275
6**	03 250 39 01	Differentialgehäuse links, vollst.	1	3600
7	03 253 70 01	Lagerscheibe	2	90
8	03 253 71 01	Lagerscheibe	4	25
10	40 807	Federring A 12	8	2
11	45 445	Sechskantschraube M 12x85	8	85
12	41 344	Zylinderstift 6 m 6x14	2	3
*	525 557	Triebssatz vollst. 8:31 } ab Getriebe ZF Nr. 9467	1	
*	525 556	Triebssatz vollst. 7:34 } und Getrag Nr. 20 888	1	
*	525 554	Triebssatz vollst. 8:31 } bis Getriebe ZF Nr. 9466	1	
*	525 555	Triebssatz vollst. 6:29 } und Getrag Nr. 20 887	1	

* Nur als Triebssatz vollst. (Hauptwelle, Tellerrad, Triebbling) austauschbar.
 ** nur zusammen lieferbar links und rechts.
 + ab Getriebe ZF Nr. 8402/03 u. Getrag Nr. 20 000 (ab Schlepp. Nr. ca. 11 290)
 Zahnform geändert. Gegen (**) Ausführung nur salzweise austauschbar.
 ++ bis Getriebe ZF Nr. 8401/03 und Getrag Nr. 19 999.

Typengleiche Teile bei: **SUPER N, B, L 308**
(A 133 - P 133)

Getriebe

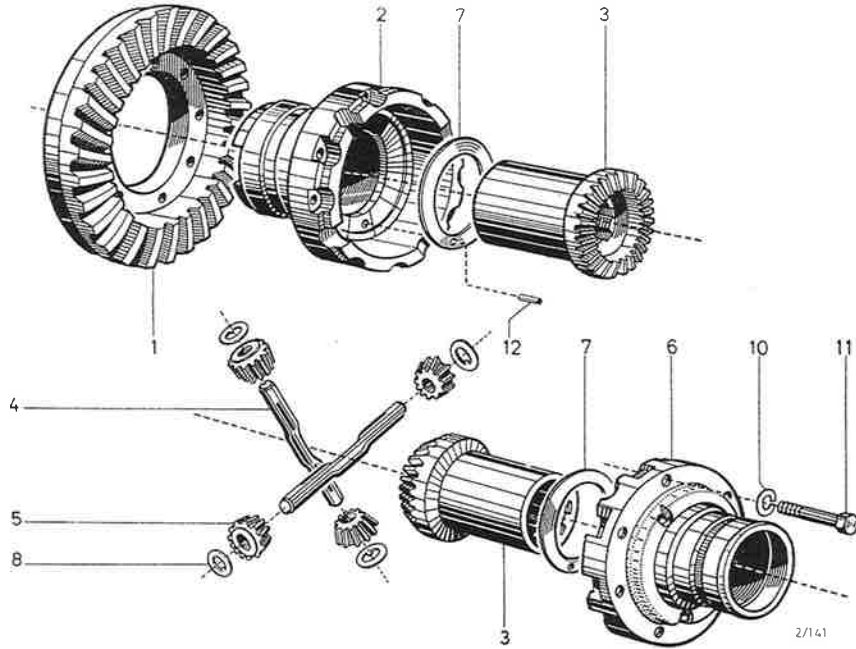
Zapfwellenantrieb



Bild-Nr.	Bestellnummer	Benennung	Anzahl	Gramm
1	05 210 42 04	Schalthebel	1	200
2	00 991 02 00	Stellschraube M 12x30	1	40
4	05 214 02 03	Kupplungshebel	1	400
5	05 214 03 00	Kupplungsmuffe	1	710
6*	05 214 01 02	Zapfwelle	1	2860
**	03 214 01 00	Zapfwelle	1	2860
7*	00 991 70 04	Scheibe 50x35,1x3,0	1	20
**	00 991 70 29	Scheibe 50x35,1x1,0	n.B.	5
**	00 991 70 30	Scheibe 50x35,1x1,5	n.B.	10
8	03 210 46 20	Schutzkappe	1	230
9	40 525	Scheibe 19	1	15
10	43 017	Radialdichtring 22x40x10	1	20
11	41 765	Sicherungsring 35x1,5	1	5
12	47 038	Ringrillennlager 6207	1	285
13	43 044	Radialdichtring 35x62x12	1	35
14	40 807	Federring A 12	2	2
15	45 656	Sechskantschraube M 12x20	2	35
16	46 045	Kugelknopf C 32	1	25

* nur für A 133, P 133, N 308

** nur für L 308

Typengleiche Teile bei: **SUPER N, B, L 308**
(A 133 - P 133)

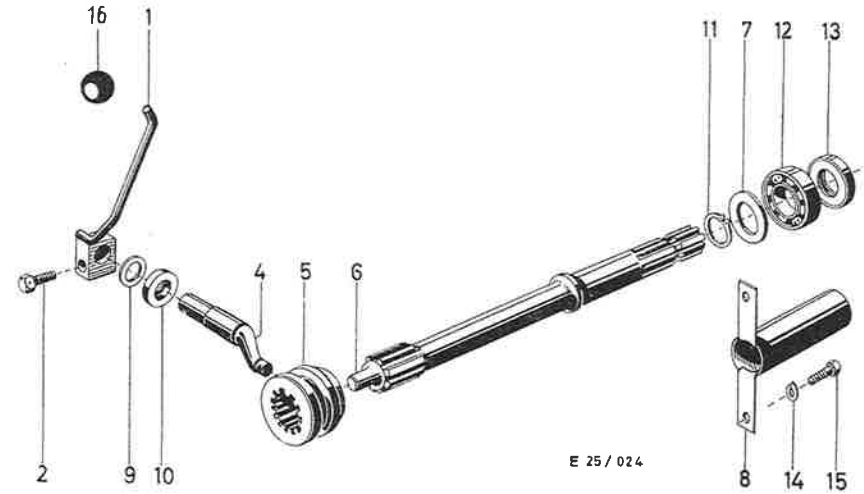
Getriebe

Schaltung

Bild-Nr.	Bestellnummer	Benennung	Anzahl	Gramm	
1	00 992 90 00	Schaltknopf	1	40	
2+	05 210 31 00	Schalthebel	1	730	
++	03 210 31 00	Schalthebel	1	740	
3+	05 211 08 01	Anschlag	2	15	
4+	05 211 05 04	Schaldeckel	1	1300	
++	03 211 05 00	Schaldeckel	1	1270	
5	05 211 80 00	Dichtung	1	5	
6	00 994 14 01	Kegelfeder	1	50	
7	00 994 01 15	Druckfeder	3	15	
8	05 213 22 00	Raster	5	15	
10+	05 213 21 01	Schalstück für 1. und R.-Gang	1	220	
++	03 213 21 00	Schalstück für 1. und R.-Gang	1	300	
11	05 213 16 01	Schaltgabel für 1. und R.-Gang	1	280	
12	05 213 11 01	Schalstange für 1. und R.-Gang	1	750	
13	05 213 17 01	Schaltgabel für 2. und 3. Gang	1	410	
14	05 213 12 01	Schalstange für 2. und 3. Gang	1	750	
15*	05 213 18 03	Schaltgabel für 4. und 5. Gang	1	480	
**	05 213 18 02	Schaltgabel für 4. und 5. Gang	1	470	
16	05 213 13 02	Schalstange für 4. und 5. Gang	1	750	
17	45 402	Sechskantschraube M 10x25	DIN 931-8G	6	26
18	40 584	Federscheibe B 10	DIN 137	6	2
19	44 007	Senkschraube M 5x8	DIN 63-5S	2	3
20	41 753	Sicherungsring 16x1	DIN 471	1	1
21	40 689	Scheibe 16	DIN 1440	1	10
22	42 079	Spannstift 6x32	DIN 1481	4	4
23	42 031	Spannstift 4x20	DIN 1481	1	1
24	03 213 03 00	Schalthebelkappe		1	60
25	00 991 04 12	Gewindestift mit Zapfen		2	3
26	03 213 26 00	Deckel für Schalthebel		1	270

+ Nur für A 133, P 133, N 308

++ Nur für L 308

* Für N 308 ab Getriebe ZF Nr. 9172/3 und Getrag Nr. 3.20.780, sowie für L 308 ab Getriebe Getrag Nr. 3 L - 10 427. Geschwindigkeit im 4. Gang erhöht.

** Für A 133, P 133, N 308 bis Getriebe ZF Nr. 9171/3 und Getrag Nr. 3.20 779, sowie für L 308 bis Getriebe Getrag Nr. 3 L - 10 426.

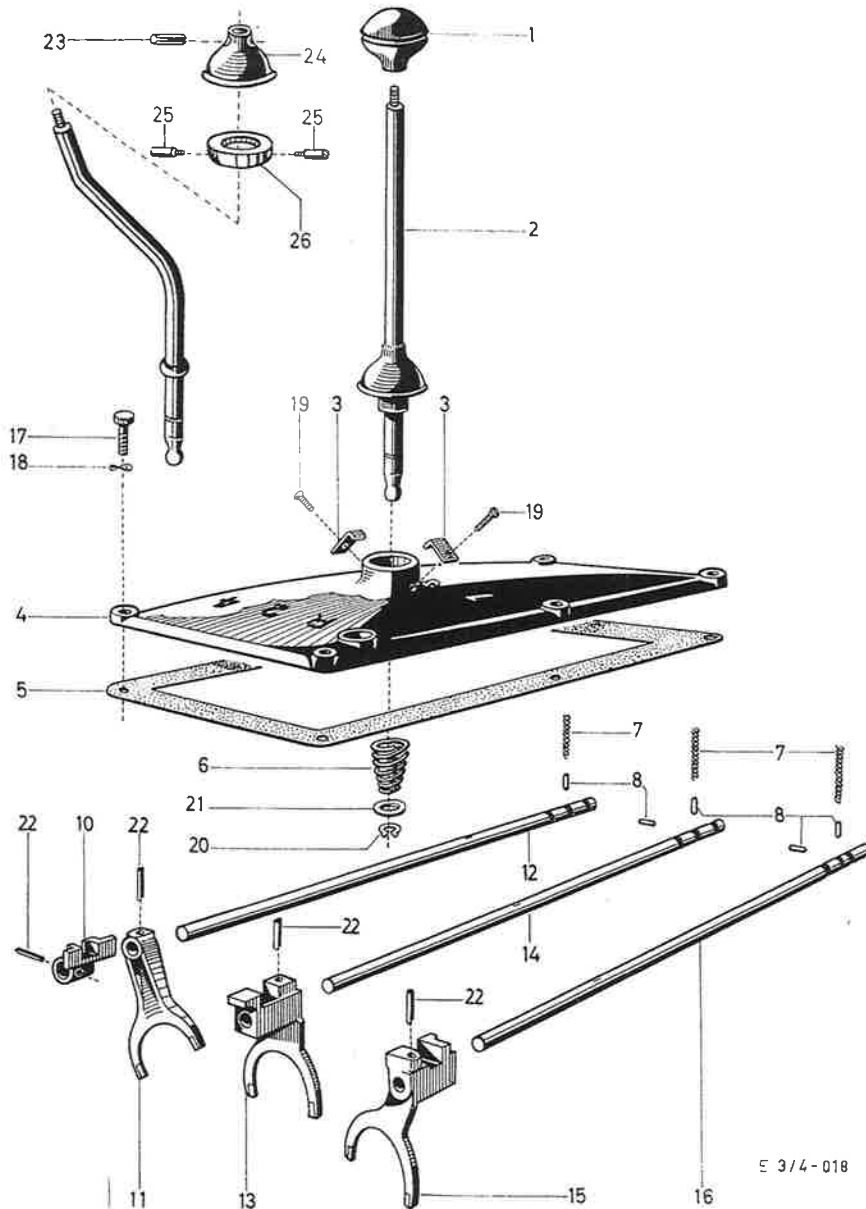

E 3/4-018

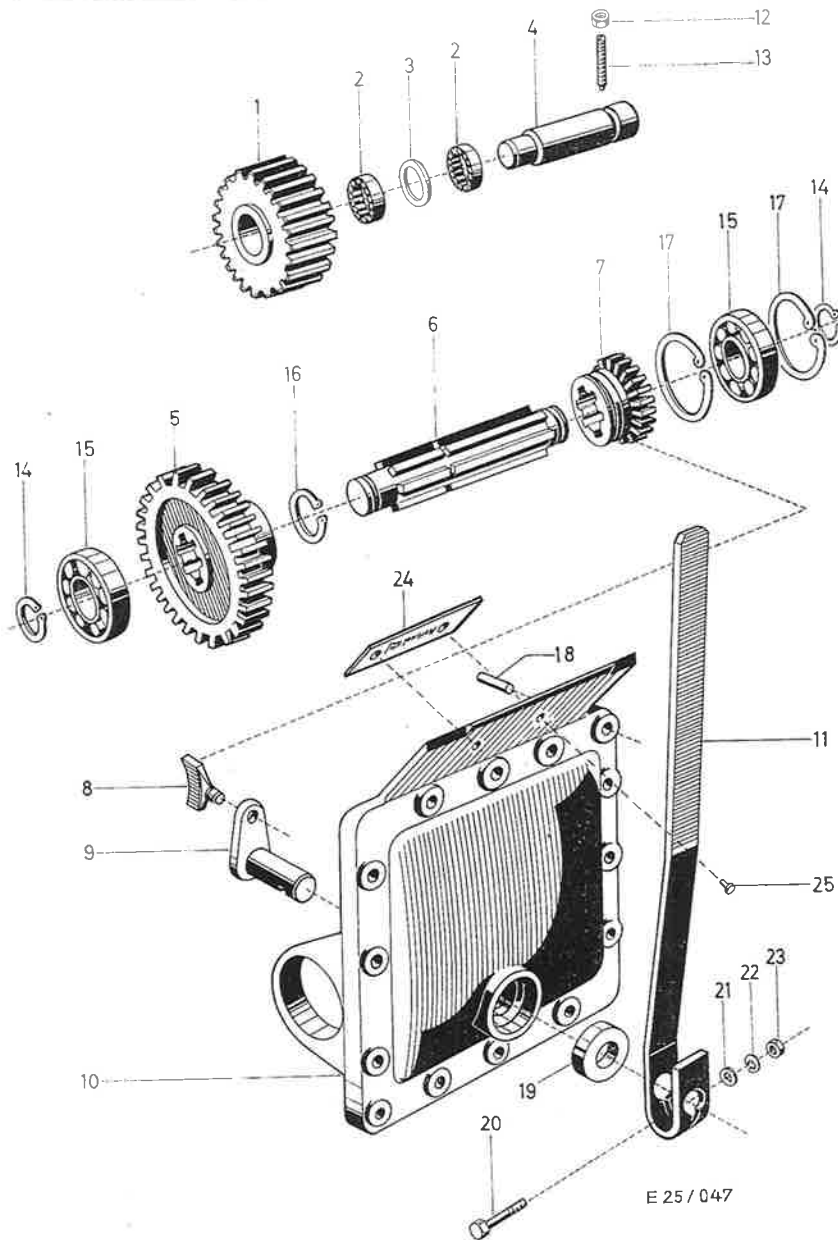

E 25 / 047

Kriechgang

Bild-Nr.	Bestellnummer	Benennung	Anzahl	Gramm
	03 210 07 00	Kriechgang vollst. (ab Getriebe ZF Nr. 5452)	1	14400
	03 210 07 02	Kriechgang vollst. (ab Getriebe ZF Nr. 3742-5451)	1	16980
	03 210 07 01	Kriechgang vollst. (ab Schlepp. A 133 Nr. ca. 3048-ca.6310 bis Getriebe ZF Nr. 3741)	1	16800
	03 210 08 01	Zwischenrad vollst. (Bild-Nr. 1-3)	1	1350
1*	03 212 27 01	Zwischenrad	1	1320
2*	00 994 33 02	Nadellager (ab Getriebe ZF Nr. 2712)	2	25
3*	00 991 70 05	Beilagerring	1	5
4*	03 212 34 01	Zwischenradbolzen	1	470
5	03 212 32 00	Zahnrad	1	1470
6	03 212 07 01	Welle	1	1210
7	03 212 33 00	Schaltrad	1	560
8	03 213 24 00	Schaltgabel	1	50
9	03 210 33 00	Schaltwelle	1	240
10	03 211 30 00	Deckel	1	9250
11	03 213 25 00	Schalthebel	1	510
12	40 164	Sechskantmutter M 8 DIN 934	1	6
13	44 476	Gewindestift mit Zapfen M 8x30 DIN 417-5S	1	15
14	41 763	Sicherungsring 30x1,5 DIN 471	2	2
15	47 086	Ring-Tonnenlager 20 206, 30x62x16 DIN 635	2	300
16	41 766	Sicherungsring 38x1,75 DIN 471	1	6
17	41 814	Sicherungsring 62x2 DIN 472	2	15
18	41 386	Zylinderstift 13 m 6x28 DIN 7	2	45
19	43 204	Radialdichtring A 20x35x10 DIN 6503	1	20
20	45 408	Sechskantschraube M 10x45 DIN 931-8G	1	50
21	40 517	Scheibe 10,5 DIN 125-St.	1	20
22	40 806	Federring A 10 DIN 127	1	5
23	40 165	Sechskantmutter M 10 DIN 934-5S	1	20
24	00 339 31 00	Bedienungsschild (Achtung! Kriechgang nur im Leerlauf schalten.)	1	10
25	42 283	Halbrundkerbnagel 3x6 DIN 1476	2	1

* Bei Verschleiß an alter Ausführung mit Bronzebüchse 302 A 505 (bis Getriebe ZF Nr. 2711) ist der vollständige Teilesatz (Bild-Nr. 1-4) einzubauen. Bei Ersatzteilbestellung Schlepper-Type, Schlepper-Nummer und Getriebe-Nummer angeben.

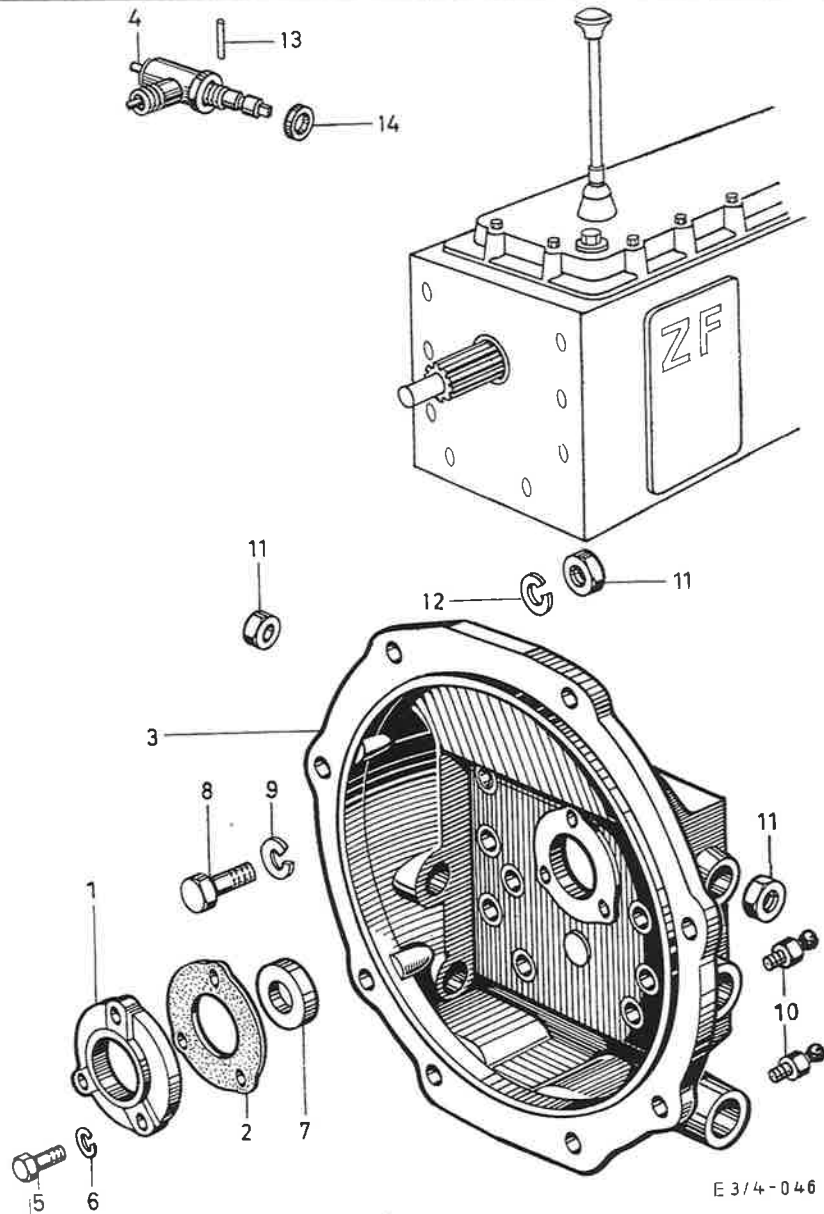

E 3/4-046

Getriebe A 17 der Zahnradfabrik Passau GmbH
 Passau-Grubweg
 Telegrammschrift: Zahnradfabrik Passau
 Fernschreiber 07 32 338 Fernsprecher 2225

Bild-Nr.	Bestellnummer	Benennung	Anzahl	Gramm
	04 210 01 00	Getriebe mit Kupplungsgehäuse vollst. 17:15	1	
	04 210 60 01	Riemenscheibe vollst.	1	
1	04 202 05 00	Deckel	1	600
2	04 202 80 00	Dichtung	1	10
3	04 202 01 01	Kupplungsgehäuse ab Schlepper Nr. 022	1	
4	04 218 10 00	Winkeltrieb	1	
5	45 402	Sechskantschraube M 10x25	3	26
6	40 806	Federring A 10	3	3
7	43 054	Radialdichtring A 40x62x10	1	55
8	45 467	Sechskantschraube M 14x45	8	76
9	40 808	Federring A 14	8	6
10	46 328	Kegelwulstschmierkopf C 10	4	7
11	40 173	Sechskantmutter M 16	8	33
12	40 810	Federring A 16	8	9
13	41 303	Kegelstift 3x36	1	3
14	43 007	Dichtring 16x24x7 B 1 V	1	4

Bei Anbau eines Krafthebers (800 mkg) muß am Getriebe der Gehäusedeckel 2 272 0-5 = 04 211 2700 angebaut werden.

Achtung! Die oben angeführten Getriebeteile sind auf die Schlepper-Typen A 144, P 144 abgestimmt und werden bei Ersatzteilbedarf mit diesen Bestell-Nummern angefordert (siehe auch Bremse, Seite 109. Für alle übrigen Getriebeteile gelten die Bestell-Nummern der Original-ZF-Ersatzteilliste.

Getriebe A 20/18 II der Zahnradfabrik Passau GmbH
 Passau-Grubweg
 Telegrammschrift: Zahnradfabrik Passau
 Fernsprecher 2225, Fernschreiber 07 32 338

Bild-Nr.	Bestellnummer	Benennung	Anzahl	Gramm
	04 000 11 20	Getriebe mit Kupplungsgehäuse vollst. 7:42 (für Doppel-Trockenkupplung)	1	895000
	04 000 11 30	Getriebe mit Kupplungsgehäuse vollst. 8:42 (für Doppel-Trockenkupplung)	1	895000
	04 000 11 40	Getriebe mit Kupplungsgehäuse vollst. 7:37 (für Doppel-Trockenkupplung)	1	895000
	04 000 15 00	Getriebe mit Kupplungsgehäuse vollst. 7:42 (für Einfach-Trockenkupplung)	1	895000
	04 000 15 10	Getriebe mit Kupplungsgehäuse vollst. 8:42 (für Einfach-Trockenkupplung)	1	895000
	04 000 15 20	Getriebe mit Kupplungsgehäuse vollst. 7:37 (für Einfach-Trockenkupplung)	1	895000
	04 210 43 00	Riemenscheibe vollst.	1	745000
1	04 210 01 10	Kupplungsfußhebel	1	4240
2	04 200 41 00	Kupplungszugstange	1	130
3	41 303	Kegelstift 3x36	1	3
4	43 007	Dichtring 16x24x7 B 1 V	1	4
5	04 218 10 00	Winkeltrieb	1	190
6*	45 725	Sechskantschraube M 14x20	4	48
7	04 210 31 00	Schalthebel	1	510
8	00 994 05 03	Rückzugfeder	1	110
9	04 263 42 00	Zugöse	1	8
10	04 263 01 10	Brems- und Kupplungswelle	1	340
11	04 260 33 01	Bremsfußhebel rechts	1	3400
12	04 263 02 10	Bremsfußhebel links	1	3200
13	00 991 65 60	Scheibe	1	30
14	40 806	Federring A 10	1	3
15	45 645	Sechskantschraube M 10x25	1	26
16	04 263 13 10	Zugstange	2	400
17	04 250 42 00	Fußhebel für Differentialsperre	1	2900
18	40 173	Sechskantmutter M 16	8	33
19	40 810	Federring A 16	8	9

* Entfallen bei Anbau eines Krafthebers

Achtung! Die oben angeführten Getriebeteile sind auf den PORSCHE-DIESEL-Schlepper abgestimmt und werden bei Ersatzteilbedarf mit diesen P-D-Bestell-Nummern angefordert. Für alle übrigen Getriebeteile gelten die Bestell-Nr. der Original-ZF-Ersatzteilliste.

